

### Tigo スマートプラットフォームでソーラーシステムの発電量を 収集・監視・管理

TAP (タイゴ・アクセス・ポイント) は、Tigoスマートモジュールおよび後付けのTS4とのワイヤレス通信により、太陽光発電システムのデータ管理を改善します。TAPは、モジュールレベルの発電遮断機能によって安全性も大幅に向上させます。

CCA (クラウド・コネクト・アドバンス) と組み合わせますと、TAPは太陽光発電システムに比類のない可視性を提供します。

#### 可視性

Tigo SMARTアプリを使用してTS4ユニットと直接に通信し、最速のシステム起動を実現します。

#### 安全性

UL規格に準じた緊急停止機能を装備します。

#### 簡単な設置

設計を改良し、内部コネクターへの配線が容易に行えます



# TAP (タイゴ・アクセス・ポイント)

最大300台のTS4ユニットからデータを収集

ワイヤレスメッシュ通信

高精度サンプリングレート

拡張可能な構造

工具不要でモジュールに装着可能

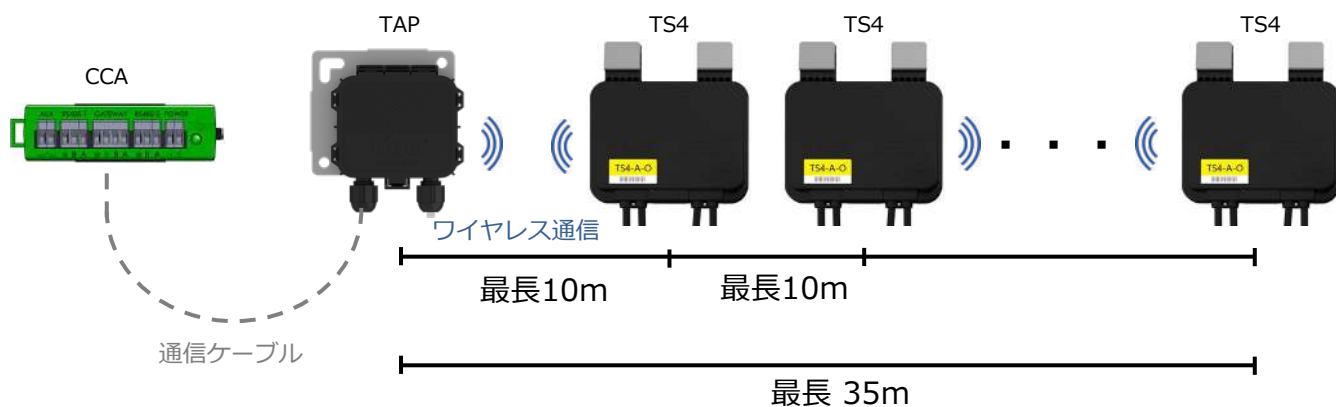
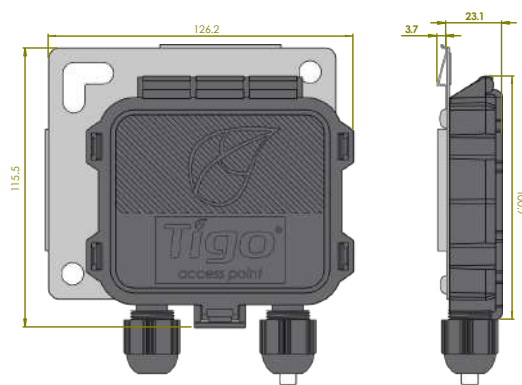

## 電気仕様

入力電圧範囲: 5V<sub>DC</sub> - 25V<sub>DC</sub>

消費電力: 0.5W average, 1W peak

奨励される通信ケーブルタイプ: RS485, 18-22AWG

## 機械仕様

寸法: 126.2mm x 130.0mm x 26.8mm (ブラケット込み)

重量: 227g (0.5lbs)

運転温度範囲: -30°C to +70°C (-22°F to +158°F)

防塵防滴規格: IP68, Type 4R

## 通信範囲

一番近いTS4からTAPまでの最長距離: 10m (33ft)

一番遠いTS4からTAPまでの最長距離: 35m (115ft)

各TAPがTS4ユニット300個までサポートできます。

For more information on Tigo products:

[www.tigoenergy.com/products](http://www.tigoenergy.com/products)

For sales and ordering information:

[sales@tigoenergy.com](mailto:sales@tigoenergy.com) or 1.408.402.0802

For technical information:

<http://support.tigoenergy.com>

For additional info and product selection assistance, use Tigo's online design tool at

[www.tigoenergy.com/design](http://www.tigoenergy.com/design)

